



Audi A4 Sedan och Avant



Modell

Sedanversioner	Motor hk	Växellåda man (aut)	Tjänstevikt kg ¹⁾ man (aut)	Lastförmåga kg ¹⁾ man (aut)	Max totalvikt kg man (aut)	Max dragvikt kg man (aut)	Fordonskatt ¹⁾ man (aut)	Premie-klass
Audi A4 2.0 TDI 120	120	6 (-)	**	**	**	1300 (-)	2.741:-	**
Audi A4 2.0 TDI	143	6 (CVT)	1615 (1650)	395 (395)	2010 (2045)	1700 (1700)	3.213:- (**)	4.17.19
Audi A4 2.0 TDI 170	170	6 (-)	1615 (-)	395 (-)	2010 (-)	1700 (-)	3.355:- (-)	4.17.19
Audi A4 2.7 TDI	190	- (CVT)	- (1740)	- (405)	- (2145)	- (1700)	- (4.725:-)	5.18.20
Audi A4 3.0 TDI quattro	240	6 (6)	1810 (**)	395 (**)	2205 (**)	1900 (1900)	5.056:- (5.009:-)	**
Audi A4 1.8 TFSI 120	120	6 (-)	**	**	**	1300 (-)	1395:-	**
Audi A4 1.8 TFSI	160	6 (CVT)	1560 (**)	400 (**)	1960 (**)	1300 (**)	1.395:- (**)	4.17.19
Audi A4 3.2 FSI quattro	265	6 (6)	1735 (**)	395 (**)	2130 (**)	1900 (1900)	2.145:- (2.085:-)	8.18.22 (**)

1) Observera! Tjänstevikten sätts numera i fabrik individuellt för varje exemplar beroende på bilens utrustningsnivå. ** Ej fastställt vid tryckning
Angiven tjänstevikt resp. lastförmåga och fordonsskatt är uppskattade värden. **Max taklast 75 kg**

Motor

	2.0 TDI 120	2.0 TDI	2.0 TDI 170	2.7 TDI
Motor	4-cyl, direktinsprutad turbodiesel. Common Rail Piezo insprutare, VTG-turbo, katalysator och avgasåterföring, DPF dieselpartikelfilter	4-cyl, direktinsprutad turbodiesel. Common Rail Piezo insprutare, VTG-turbo, katalysator och avgasåterföring, DPF dieselpartikelfilter	4-cyl, direktinsprutad turbodiesel. Common Rail Piezo insprutare, VTG-turbo, katalysator och avgasåterföring, DPF dieselpartikelfilter	6-cyl, direktinsprutad diesel, Common Rail, Piezo insprutare, VTG-Turb, katalysator och avgasåterföring, DPF dieselpartikelfilter
Volym	1968	1968	1968	2698
Cyl.diam/slaglängd mm	81,0/95,5	81,0/95,5	81,0/95,5	83,0/83,1
Effekt vid 1/min	88(120)/4200	105(143)/4200	125(170)/4200	140(190)/3500-4000
Vridmoment vid 1/min	290/1750-2500	320/1750-2500	350/1750-2500	400/1400-3250
Kompressionsförh.	16,5:1	16,5:1	16,5:1	16,8:1
Bränsle	Diesel	Diesel	Diesel	Diesel

** Ej fastställt vid tryckning

Prestanda

Sedan	Toppfart km/h man (aut)	Acceleration 0-100 km/h man (aut)	Bränsle förbrukning l/100 km*			CO ₂ man (aut)	Miljöklass man (aut)
			stad man (aut)	landsväg man (aut)	blandad man (aut)		
Audi A4 2.0 TDI 120	205	10.7	6.7	4.1	5.1	134	2005
Audi A4 2.0 TDI	215 (210)	9.4 (9.4)	7.5 (7.8)	4.3 (4.7)	5.5 (5.8)	144 (154)	2005 (2005)
Audi A4 2.0 TDI 170	230 (-)	8.4 (-)	7.3 (-)	4.6 (-)	5.6 (-)	147 (-)	2005 (-)
Audi A4 2.7 TDI	- (226)	- (7.7)	- (8.1)	- (5.7)	- (6.6)	- (176)	- (2005)
Audi A4 3.0 TDI quattro	250 (250)***	6.1 (6.2)	9.6 (8.6)	5.4 (5.9)	6.9 (6.9)	183 (182)	2005 (2005)
Audi A4 1.8 TFSI 120	208	10.5	9.9	5.5	7.1	169	(2005)
Audi A4 1.8 TFSI	225 (218)	8.6 (8.6)	9.9 (9.4)	5.5 (5.9)	7.1 (7.2)	169 (169)	2005 (2005)
Audi A4 3.2 FSI quattro	250 (250)***	6.2 (6.4)	13.5 (13.0)	6.7 (6.7)	9.2 (9.0)	219 (215)	2005 (2005)

* Bränsleförbrukning enligt Konsumentverkets riktlinjer, hela spannet finns i huvudbroschyren.

** Ej fastställt vid tryckning *** Begränsad toppfart

Standardutrustn.

Utvändigt	4-cyl	6-cyl
Aluminiumfälgar 7,5J X 16 i 6-arms design med däck 225/55 R 16	•	•
Automatisk öppning av bakluckan	•	•
Avgasrör, ett ändrör på vardera sida på 6-cyl versioner, två ändrör på vänster sida på 4-cyl versioner	•	•
Backspeglar med blinkers i LED teknik, elektriskt inställbara och eluppvärmbara, lackerade i bilens färg	•	•
Dynamiskt chassi, med 5-länkad framaxel, rörformad krängningshämmare, individuell bakhjulsupphängning med trapetslänkar	•	•
Dörrhandtag lackade i bilens färg	•	•
Ellipsoidstrålkastare med klarglas	•	•
Kaross, förzinkad, 12 års rostskyddsgaranti	•	•
Singelframe – kylargrill stengrå, för 3.0 TDI och 3.2 FSI högglasslackerad svart	•	•
Strålkastarspolning	•	•
Takreling svart (Av.)	•	
Takreling blank (Av.)		•*
Värmeskyddsglas, gröntonat, vindruta av laminerat glas	•	•

* ej 2.7 TDI

Invändigt	4-cyl	6-cyl
Askkopp, i den främre och bakre mittkonsolen, cigarettändare fram	•	•
Burkhållare, 2 st i mittkonsolen	•	•
Dekorpanel i aluminium "Hologram"	•	•
Fack för glasögon fram i takmodulen (vid backspegeln)	•	•
Framsäten med manuell inställning av höjd, längd, nackskydd och ryggstödslutning	•	•
Förvaringsfack i dörrsidorna fram och bak	•	•
Innertak, tygklädsel i svart alternativt stjärnsilver eller linnebeige, beroende på vald interiörfärg	•	•
Instegslistor fram/bak	•	•
Insynsskydd, för att täcka bagage (Av.)	•	•
Klädsel, tyg "Cosinus"	•	•
Kupébelysning, med släckningsfördröjning, belysning i bagagerummet, 2 läslampor fram, orienteringsljus	•	•
Funktion och el		
Mittarmstöd bak, fällbart	•	•
Ratt, fyrekrad med läderklädd rattkrans, växelspaksknopp och damask	•	•
Ratt, inställbar i höjd- och längsled	•	•
Ryggstöd bak, fällbart och delbart 1/3, resp 2/3	•	•
Tygmattor i velour, fram och bak, färgmässigt avstämd till vald interiörfärg	•	•
ABS, låsningsfria bromsar med elektronisk bromskraftsfördelning EBF	•	•
Airbag på förar- och passagerarplatsen fram	•	•
ASR, Antispinnreglering	•	•
Audi Hill Hold Assist, införs som standard från och med produktionsvecka 50	•	•
Automatiskt stöldskydd (startspärr) med elektronisk kod i nyckel	•	•
Bakruta, eluppvärmd med tidsautomatik	•	•
Bakrutetorkare med spol och torkarautomatik. Torkaren sätts igång när man lägger i backen och torkar så länge man backar (om torkarna är på) (Av.)	•	•
Bromsljus, 3:e högt placerat	•	•
Bältessträckare fram	•	•
Bälteskraftsbegränsare fram	•	•
Centrallåsning med komfortkoppling och fjärrmanövrering	•	•
Coming home/leaving home funktion	•	•
Deaktiverbar passagerarairbag med nyckelbrytare i handskfacket	•	•
Dimstrålkastare, integrerade i stötfångaren fram	<input type="checkbox"/>	•
Dragkroksförberedelse	•	•
EDS, elektronisk differentialspärr	•	•
ESP, elektroniskt stabiliseringsprogram	•	•
Framstolar eluppvärmda	•	•
Friskluftsfiltre mot damm och pollen	•	•
Fönsterhissar, elektriska fram/bak med komfortkoppling och tipfunktion	•	•
Isofix barnstolsfäste (förberedelse) på ytterplatserna bak samt passagerarstolen fram	•	•
Klimatanläggning, ställer på elektronisk väg in lufttemperaturen, -mängden och -fördelningen	•	•
Lastförskjutningsnät (Av.)	•	•
Ljuspaket, med läslampor bak, aktiva dörreflexer, instegsbelysning, fotutrymmesbelysning fram, belysta luftinsläpp, belysning i handskfack, belysta make-up speglar	•	•
Nackskydd 2 fram och 3 bak med whiplashskydd fram	•	•
Oljenivåmätare med display	•	•
Parkeringsbroms, elektromekanisk, aktiveras med strömbrytare i mittkonsoll	•	•
Radio Chorus, med CD-spelare, MMI styrning, monochrom bildskärm 6.5", 4 högtalare, effekt 40 Watt	•	•
Regn- och ljussensor	•	•
Reservhjul, platsbesparande	•	•
Räckviddsinställning elektrisk för strålkastare	•	•
Servostyrning	•	•
Servotronic med hastighetsberoende servounderstöd	<input type="checkbox"/>	•
Sideguard sidokrocksyddsgardin	•	•
Sidoairbags fram	•	•
Spolarmunstycken, eluppvärmda	•	•
Yttertemperaturmätare	•	•

Måttuppgifter

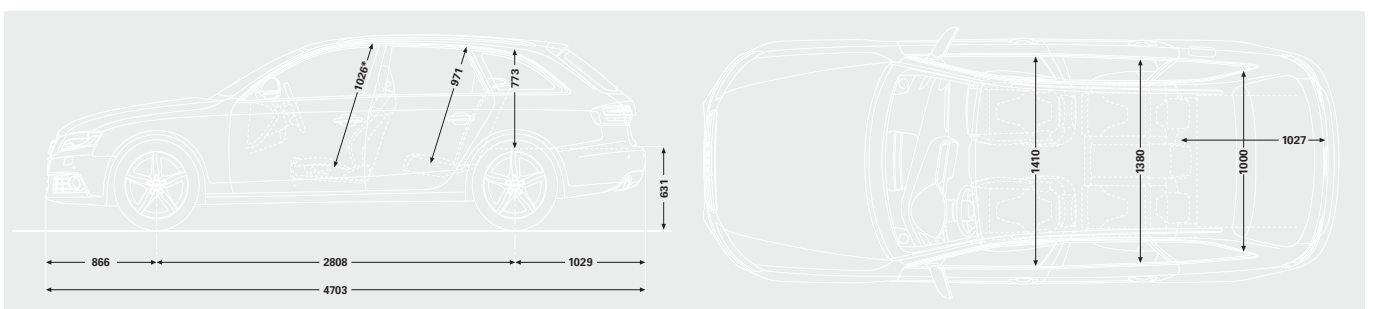
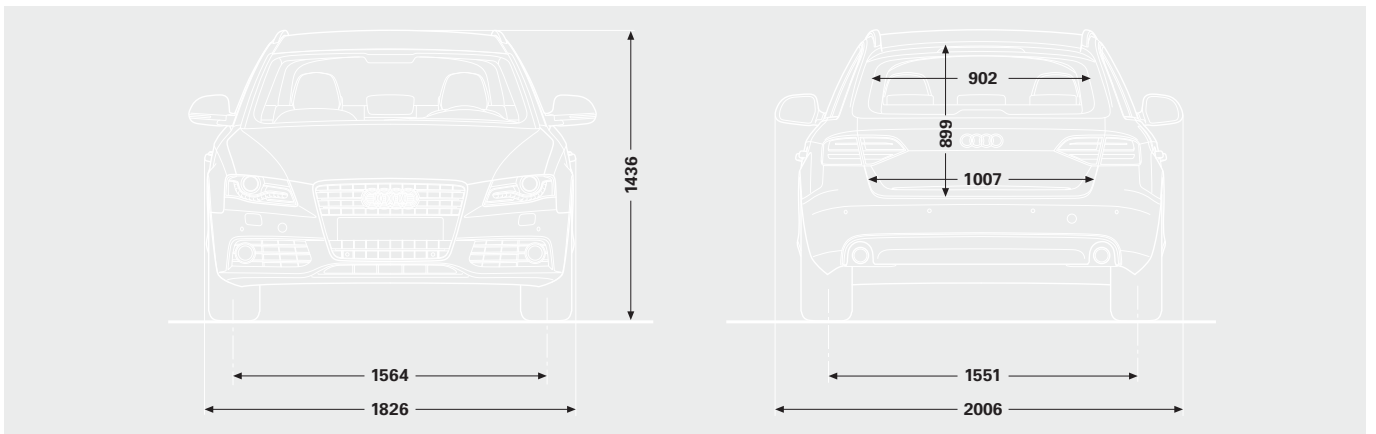
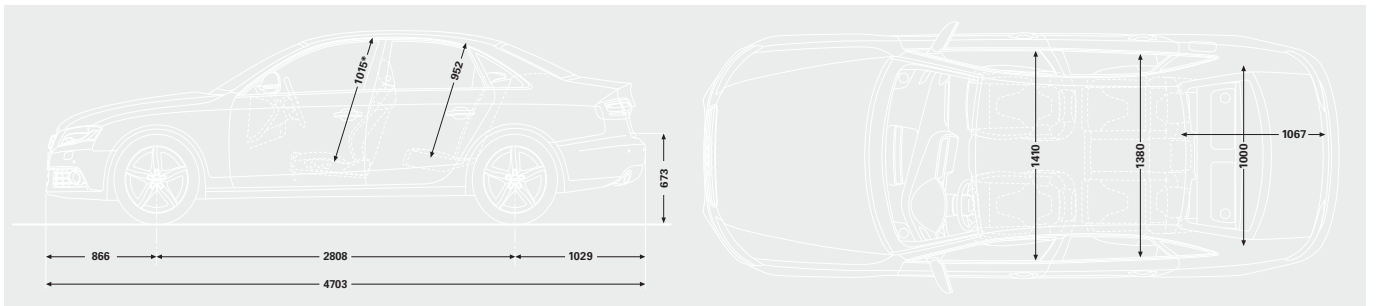
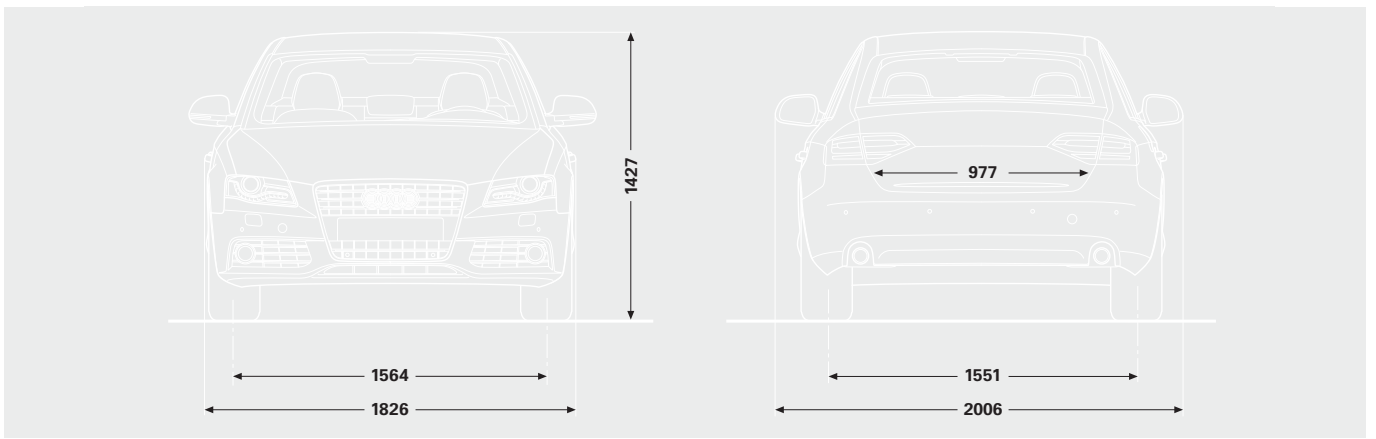

Garantier

- 2 års nybilsgaranti
- 3 års vagnskadeförsäkring
- 3 års lackgaranti
- 12 års rostskyddsgaranti mot genomrostning utan krav på efterbehandling

Mobilitetsgaranti:

Gäller vid akut driftstopp och omfattar hjälp på plats, hyrbil eller övernattning på hotell. Förnyas vid utförd service i enlighet med serviceplan.

Serviceintervaller

Service görs enligt bilens serviceintervallindikering. Audi har LongLife service med flexibel serviceintervall, vilket innebär att körsätt och körförhållanden bestämmer intervallerna. Vid bästa möjliga förhållanden kan intervallerna uppgå till: 30 000 km eller 2 år. Gäller både bensin och diesel.

Modell

Avantversioner	Motor hk	Växellåda man (aut)	Tjänstevikt kg ¹⁾ man (aut)	Lastförmåga kg ¹⁾ man (aut)	Max totalvikt kg man (aut)	Max dragvikt kg man (aut)	Fordons-skatt ¹⁾ man (aut)	Premie-klass
Audi A4 Avant 2.0 TDI 120	120	6 (-)	**	**	**	1300 (-)	3.024:-	**
Audi A4 Avant 2.0 TDI	143	6 (CVT)	1680 (1715)	410 (410)	2090 (2125)	1700 (1700)	3.686:- (3.922:-)	4.17.19
Audi A4 Avant 2.0 TDI 170	170	6 (-)	1680 (-)	410 (-)	2090 (-)	1700 (-)	3.449:- (-)	4.17.19
Audi A4 Avant 2.7 TDI	190	- (CVT)	- (1735)	- (410)	- (2145)	- (1700)	- (4.725:-)	5.18.20
Audi A4 Avant 3.0 TDI quattro	240	6 (6)	1855 (**)	410 (**)	2265 (**)	1900 (1900)	5.292:- (5.339:-)	** (**)
Audi A4 Avant 1.8 TFSI 120	120	6 (-)	**	**	**	1300 (-)	**	**
Audi A4 Avant 1.8 TFSI	160	6 (CVT)	1630 (1670)	410 (410)	2040 (2080)	1300 (1300)	1.440:- (1.545:-)	4.17.19
Audi A4 Avant 3.2 FSI quattro	265	6 (6)	1790 (**)	410 (**)	2200 (**)	1900 (1900)	2.070:- (2.145:-)	8.18.22 (**)

1) Observera! Tjänstevikten sätts numera i fabrik individuellt för varje exemplar beroende på bilens utrustningsnivå. Angiven tjänstevikt resp. lastförmåga är uppskattade värden.
2) Max taklast 75 kg
** Ej fastställt vid tryckning

Motor

	3.0 TDI	1.8 TFSI 120	1.8 TFSI	3.2 FSI
Motor	6-cyl, direktinsprutad diesel, Common Rail, Piezo insprutare, VTG-Turb, katalysator och avgasåterföring, DPF dieselpartikelfilter	4-cyl, 4 ventiler per cyl, FSI® Direkt insprutning dubbla överliggande kamaxlar (DOHC), Turbo och laddluftkylare, variabla kamtider, variabelt insugningsrör	4-cyl, 4 ventiler per cyl, FSI® Direkt insprutning dubbla överliggande kamaxlar (DOHC), Turbo och laddluftkylare, variabla kamtider, variabelt insugningsrör	6-cyl, 4 ventiler per cyl, FSI® Direkt insprutning, dubbla överliggande kamaxlar (DOHC) med variabla kamtider, variabelt insugningsrör
Volym	2967	1798	1798	3197
Cyl.diam/slaglängd mm	83,0/91,4	82,5 x 84,1	82,5/84,1	84,5 x 92,8
Effekt vid 1/min	176(240)/4000-4400	88(120)3650-6200	118(160)/4500-6000	195(265)/6500
Vridmoment vid 1/min	500/1500-3000	230/1500-3650	250/1500-4500	330/3000-5000
Kompressionsförh.	16,8:1	9,6:1	**	12,5:1
Bränsle	Diesel	95	98 alt. 95	95/98

** Ej fastställt vid tryckning

Prestanda

Avantversioner	Toppfart km/h man (aut)	Acceleration 0-100 km/h man (aut)	Bränsle förbrukning l/100 km*			CO ₂ man (aut)	Miljöklass man (aut)
			stad man (aut)	landsväg man (aut)	blandad man (aut)		
Audi A4 Avant 2.0 TDI 120	197	11.2	6.8	4.5	5.3	140	
Audi A4 Avant 2.0 TDI	208 (200)	9.7 (9.7)	7.4 (7.5)	4.7 (5.2)	5.7 (6.0)	149 (159)	2005 (2005)
Audi A4 Avant 2.0 TDI 170	222 (-)	8.7 (-)	7.4 (-)	4.9 (-)	5.8 (-)	154 (-)	2005 (-)
Audi A4 Avant 2.7 TDI	- (230)	- (8.1)	- (8.1)	- (5.7)	- (6.6)	- (176)	- (2005)
Audi A4 Avant 3.0 TDI quattro	250 (250)***	6.3 (6.3)	9.4 (8.9)	5.8 (6.2)	7.1 (7.2)	188 (189)	2005 (2005)
Audi A4 Avant 1.8 TFSI 120	200	10.7	**	**	**	**	2005
Audi A4 Avant 1.8 TFSI	218 (210)	9.0 (9.0)	9.7 (10.5)	5.8 (5.9)	7.2 (7.6)	172 (179)	2005 (2005)
Audi A4 Avant 3.2 FSI quattro	250 (250)***	6.4 (6.6)	13.5 (13.1)	6.7 (6.9)	9.2 (9.2)	214 (219)	2005 (2005)

* Bränsleförbrukning enligt Konsumentverkets riktlinjer, hela spannet finns i huvudbroschyren.
** Ej fastställt vid tryckning *** Begränsad toppfart

Chassi / Elsystem

Chassi					
Drivsystem	Framhjulsdrivna: Elektronisk differentialsplärr EDS, Antispinnreglering ASR, Elektroniskt stabiliseringsprogram ESP quattro: Permanent fyrhjulsdrift (40:60 distribution), Torsen typ, automatiskt spärrande mellandifferential, EDS, ASR, ESP				
Framaxel	Individuell hjulupphängning, fem länkar med utflyttade vridcentrum, rörformad krängningshämmande, dubbelverkande gastrycksstötdämpare och spiralfjäder, upphängning med hydraulisk dämpning				
Bakaxel	Bakaxel med trapetslänkar, individuellt fjädrande hjul och fjäderben				
Styrsystem	Servoassisterad, underhållsfri kuggstångstyrning med hastighetsberoende servostöd (gäller 6-cylindriga versioner) spårstabiliserande styrtradie				
Vändcirkel	11.4				
Bromsar	Tvåkrets bromssystem med diagonal uppdelning, låsningsfria bromsar ABS med bromsassistent och elektronisk bromskraftsfördelning EBF, ventilerade skivbromsar fram, Brake disc wiper (Automatisk rengöring av bromsskivor)				
Elsystem					
	2.0TDI 2.7TDI 3.0TDI 1.8TFSI 3.2 FSI				
Batteri A/Ah	450/95	520/110	520/110	330/61	380/80
Generator A	140	150	150	140	150
Volym					
Bagageutrymme	Sedan	480 liter			
enl. VDA	Avant	490/1 430 liter			

** Ej fastställt vid tryckning

	PR-nr	4-cyl	6-cyl	Pris
Adaptive light, lyser upp vägen på sidan, följer rattutslaget upp till 15° vinkel. Endast i komb. med Xenon ljus	8Q5	☐	☐	4.000:--
Advanced key, automatisk upplåsning trots att nyckeln behålls i fickan. Start/stopp via strömbrytare i mittkonsolen. Låsning av bilen via knapp i dörrhandtag	4F2	☐	☐	7.100:--
Audi lane assist	7Y2	☐	☐	6.200:--
Audi music interface, för anslutning av en Apple iPod från den 4:e generationen (iPod nano, iPod classic, iPod touch), alternativt USB-minnen eller annan typ av Mp3 spelare.	7D3	☐	☐	3.000:--
Audi drive select, 3 lägen med olika fordonsinställningar (komfort, auto, dynamiskt samt ett extra individuellt läge)	2H1	☐	☐	3.600:--
Audi Soundsystem, 6-kanalsförstärkare, 10 högtalare inkl. centrumhögtalare och subwoofer, effekt 180 Watt	9VD	☐	☐	3.000:--
Audi side assist	7Y1	☐	☐	6.700:--
Bang & Olufsen Soundsystem, surround-ljud, 14 högeffekthögtalare, dynamisk eliminering av störande bakgrundsljud, 10-kanalsförstärkare, effekt 505 Watt	9VK	☐	☐	10.400:--
Backspeglar yttre, eluppvärmd, elektriskt infällbar	6XE	☐	☐	4.300:--
Backspeglar yttre, eluppvärmd, automatiskt avbländbar och elinfällbar	6XK	☐	☐	5.500:--
Backspeglar yttre, eluppvärmd, automatiskt avbländbar och elinfällbar med minne	6XL	☐	☐	5.500:--
Backspegel inre, automatiskt avbländbar	4L6	☐	☐	2.900:--
Bagagerumspaket, lastföraningsnät och 12 V uttag i bagageutrymme samt ett lastnät på höger sida i bagagerummet (Se.)	PKH	☐	☐	1.100:--
Baklucka med elektrisk öppning och stängning (Av.)	4E9	☐	☐	**
Baksäte, elektriskt uppvärmbart	4A4	☐	☐	2.800:--
Chassi för dåliga vägar	1BR	☐	☐	6.700:--
Dekorpanel i trä, askmasur mandelbeige	PDF	☐	☐	2.400:--
Dekorpanel i trä, laurel muskotbrun	PDK	☐	☐	2.400:--
Dekorpanel i trä, valnötsrot - brun	PDD	☐	☐	2.400:--
Dimljus fram, inbyggda i stötfångaren	8WB	☐	•	2.200:--
Draganordning, avtagbar, med 13-polig kontakt, trailerstabilisering via ESP	1D2	☐	☐	8.000:--
Dynamisk styrning, förbättrar komforten, hastighetsberoende reglering	1N7	-	☐	11.900:--
Däcktryckskontroll, varnar optiskt och med ljud vid tryckförlust	7K6	☐	☐	1.000:--
Dämparreglering, enastående anpassning av chassit efter olika körsituationer och underlag, dessutom sänkt chassi med 20 mm.	1BL	☐	☐	13.100:--
Farthållare	8T1	☐	☐	3.100:--
Farthållare, adaptiv, känner avståndet till framförvarande med radar, avståndet inställbart i 4 nivåer	8T4	☐	☐	15.400:--
Framstolar, förarsäte elektriskt inställbart, mekanisk inställning på passagerarplatsen	3PB	☐	☐	7.800:--
Framstolar, elektriskt inställbara	PV1	☐	☐	11.300:--
Framstolar, elektriskt inställbara, enbart förarstolen med minne	PV3	☐	☐	14.500:--
Färd dator och autocheck kontroll med bland annat varning för låg spolarvätskenivå	9Q2	☐	☐	2.900:--
Färd dator i färg och autocheck kontroll med bland annat varning för låg spolarvätskenivå	9Q4	☐	☐	4.300:--
Förvaringspaket med mugghållare i mittkonsol bak, nätfickor på framstolarnas baksidor och förvaringsfack under framstolar, samt ett lås för handskfacket	OE1	☐	☐	1.300:--
Garageöppnare (Homelink), se www.homelink.com för lista på kompatibla garageöppnare.	VC1	☐	☐	2.700:--
Genomlastningslucka med skidfodral	3X2	☐	☐	2.300:--
Glanspaket, takram och fönsterlister i eloxiderad aluminium	4ZB	☐	•	1.900:-- *
Hjulbultar, stödhämmande	1PD	☐	☐	300:--
Klimatanläggning 3-zons, med reglering beroende på solhöjd, luftkvalitetssensor, fuktsensor, separat temperaturinställning vänster och höger fram samt för baksäte	9AQ	☐	☐	6.700:--
Klädsel, Alcantara/läder (endast i kombination med sportstol)	N7U	☐	☐	15.100:--
Klädsel, läder "Milano"	N5W	☐	☐	21.700:--
Klädsel, läder "Valcona"	N5D	☐	☐	26.200:--
Klädsel, tyg "Arcana" (endast i kombination med standardstol)	N0L	☐	☐	1.700:--
Klädsel, tyg "Empore" (endast i kombination med sportstol)	N5F	☐	☐	0:--
Komfortstolar fram, exklusiv säteskonstruktion med utpräglad stöd i sidled och mjuk stoppning för luxuös komfort, med aktiv ventilation och värme (måste kombineras med Läder "Milano", komfortklima samt elinställbara stolar)	PS8	☐	☐	13.600:--
Larm (Ej godkänt av SSF) med kupéövervakning	7AL	☐	☐	5.200:--
Lättmetallfälgar, 7,5J X 16", 7-armsdesign med däck 225/55 R16	PRW	☐	☐	3.600:--
Lättmetallfälgar, 7,5J X 17", 7-arms strukturdesign med däck 225/50 R17	PRY	☐	☐	10.100:--
Lättmetallfälgar, 7,5J X 17", 6-ekersdesign med däck 225/50 R17	PRE	☐	☐	11.300:--
Lättmetallfälgar, 8J X 17", 10-ekers stjärndesign med däck 245/45 R17	PRT	☐	☐	13.700:--
Lättmetallfälgar, 8J X 18, 5-ekers stjärndesign med däck 245/40 R18	PRD	☐	☐	18.500:--

* Ej 2.7 TDI

** Pris ej fastställt vid tryckning

Merustrustning (forts)	PR-nr	4-cyl	6-cyl	Pris
Matta till bagagerum, vändbar (Av.)	6SJ	<input type="checkbox"/>	<input type="checkbox"/>	**
Metallic / Pärlleffektlack		<input type="checkbox"/>	<input type="checkbox"/>	8.400:-
Mittarmstöd fram, inkl 2 st 12-Volts-uttag i mittkonsolen	6E3	<input type="checkbox"/>	<input type="checkbox"/>	2.300:-
Mobiltelefon, dualband med handsfree manövrering via MMI, extra lur, trådlös överföring via Bluetooth (Endast i komb med Navigation system)	PT4	<input type="checkbox"/>	<input type="checkbox"/>	15.900:-
Mobiltelefonförberedelse med hands-free, inkl mittarmstöd	PT5	<input type="checkbox"/>	<input type="checkbox"/>	8.300:-
Mobiltelefonförberedelse med hands-free	9ZF	<input type="checkbox"/>	<input type="checkbox"/>	6.000:-
Navigationssystem DVD, Inkl MMI High, 7" TFT-färgskärm, karta över västeuropa, skandinavien, CD-växlare (spelar Mp3- och wma-filer)	PNA	<input type="checkbox"/>	<input type="checkbox"/>	33.200:-
Navigationssystem CD, inkl MMI basic plus, 6,5" skärm, karta över skandinavien, CD-växlare (spelar Mp3- och wma-filer)	PNS	<input type="checkbox"/>	<input type="checkbox"/>	20.800:-
Panoramaglastak, 2-delat med elektrisk öppning och uppställning av den främre glassektionen. Fast bakre glassektion, med elektrisk solskyddsgardin i främre och bakre sektionen (Av.)	3FU	<input type="checkbox"/>	<input type="checkbox"/>	**
Parkeringshjälpsystem, akustisk övervakning bak	7X1	<input type="checkbox"/>	<input type="checkbox"/>	4.500:-
Parkeringshjälpsystem plus, akustisk och optisk övervakning fram och bak	7X4	<input type="checkbox"/>	<input type="checkbox"/>	8.900:-
Parkeringshjälpsystem advanced, akustisk och optisk övervakning fram och bak inkl. backkamera	7X8	<input type="checkbox"/>	<input type="checkbox"/>	14.300:-
Parkeringsvärmare med fjärmanövrering	PK6	<input type="checkbox"/>	<input type="checkbox"/>	16.900:-
Radio Concert, med CD-spelare och läsare för SD-kort, spelar Mp3- och wma-filer, dynamisk sändarlista, 30 förvalda stationer, FM/AM, MMI styrlogik, 6,5" TFT-färgskärm, 8 passiva högtalare, effekt 80 Watt	8UD	<input type="checkbox"/>	<input type="checkbox"/>	4.000:-
Radio Symphony, med CD-växlare för 6 skivor och läsare för SD-kort, spelar Mp3- och wma-filer, dynamisk sändarlista, 30 förvalda stationer, FM/AM, MMI styrlogik, 6,5" TFT-färgskärm, 8 passiva högtalare, effekt 80 Watt	8UM	<input type="checkbox"/>	<input type="checkbox"/>	7.000:-
Ratt i läder, 3-ekrad	2PV	<input type="checkbox"/>	<input type="checkbox"/>	3.600:-
Ratt i läder, 3-ekrad med multifunktion	1XW	<input type="checkbox"/>	<input type="checkbox"/>	5.800:-
Ratt i läder, 4-ekrad med multifunktion	2ZQ	<input type="checkbox"/>	<input type="checkbox"/>	4.400:-
Ratt S-line multifunktion 3-eker design	2PU	<input type="checkbox"/>	<input type="checkbox"/>	2.100:-
Rullgardiner för bakkörrarnas rutor (Av.)	3Y4	<input type="checkbox"/>	<input type="checkbox"/>	1.400:-
Röststyrning, tyska	QH1	<input type="checkbox"/>	<input type="checkbox"/>	5.000:-
Servotronic, hastighetsberoende servostyrning	1N3	<input type="checkbox"/>	•	2.600:-
Sidoairbags bak	4X4	<input type="checkbox"/>	<input type="checkbox"/>	4.200:-
Skensystem med fixeringset i bagageutrymmet, med teleskopstäng och fästrem för separat uppdelning av bagageutrymmet och för att hålla saker på plats. (Av.)	3GN	<input type="checkbox"/>	<input type="checkbox"/>	**
Solskyddsgardin för sidorutorna bak, manuell	3Y4	<input type="checkbox"/>	<input type="checkbox"/>	1.400:-
Sportchassi, sänker ca 20 mm, hårdare stötdämpare och fjädrar inkl tvärstag	1BE	<input type="checkbox"/>	<input type="checkbox"/>	3.100:-
Sportstolar fram, Inkl. elektriskt svankstöd samt utdragbart lårstöd	PS1	<input type="checkbox"/>	<input type="checkbox"/>	6.900:-
Svankstöd i framstolarna, elektriskt inställbart	7P1	<input type="checkbox"/>	<input type="checkbox"/>	3.100:-
Sätesvärme för baksätet	4A4	<input type="checkbox"/>	<input type="checkbox"/>	2.800:-
Takhimmel i svart tyg	6NQ	<input type="checkbox"/>	<input type="checkbox"/>	3.000:-
Taklucka, glas, elektrisk med förvalsautomatik	3FE	<input type="checkbox"/>	<input type="checkbox"/>	11.700:-
Takreling blank (Av.)	3S1	<input type="checkbox"/>	•*	1.000:-
Takreling svart (Av.)	3S2	•	<input type="checkbox"/>	0:-
Tonade rutor från B-stolpen (Av.) (prod. V22)	VW1	<input type="checkbox"/>	<input type="checkbox"/>	**
TV-modul Analog och digital (Endast i kombination med DVD navigation)	QV9	<input type="checkbox"/>	<input type="checkbox"/>	11.300:-
Utan modellbeteckningar	2Z0	<input type="checkbox"/>	<input type="checkbox"/>	0:-
Xenon Plus, (hel och halvljus) inkl varselljus med LED teknik	PX4	<input type="checkbox"/>	<input type="checkbox"/>	11.600:-

** Pris ej fastställt vid tryckning * ej 2.7 TDI

	PR-nr	4-cyl	6-cyl	Pris
Prolinepaket: Radio Concert, Farthållare, Mittarmstöd, Färdator i färg, Larm	WAX	<input type="checkbox"/>	<input type="checkbox"/>	9.500:-
Sportpaket: Sportchassi, Aluminiumfälg 17" 6-ekers design, Sportstolar, Multifunktionssportratt, Låsbara hjulbultar	WSC	<input type="checkbox"/>	<input type="checkbox"/>	22.600:-
S-line sportpaket: Aluminiumfälgar 8J X 18 i 5-ekers design, Sportchassi med 30 mm sänkning, S-Line emblem, Instegslistor med S-Line emblem, Svart innertak, Sportstolar med elektriskt svankstöd, Klädsel, Tyg/läder med S-Line-prägling, Sportratt med S-Line emblem, Dekorpaneler i matt borstad aluminium.	WQS	<input type="checkbox"/>	<input type="checkbox"/>	43.800:-
S-line Exteriörpaket: Stötfångare fram och bak i S-line design, Diffusorinsats bak i platinagrå, Instegslistor med S-line emblem, Sline emblem på framflyglarna, S-line takspoiler (endast Avant), Chromade avgasrör (endast 4-cyl modeller)	PQD	<input type="checkbox"/>	<input type="checkbox"/>	20.100:-

Framhjulsdrivna	Sedan	Avant	quattro	Sedan	Avant
1.8 TFSI 120	245.500:-	258.400:-	3.2 FSI quattro	377.900:-	390.800:-
1.8 TFSI	261.000:-	273.900:-	3.2 FSI quattro tiptronic	397.700:-	415.200:-
1.8 TFSI Multitronic	280.800:-	293.700:-	3.0 TDI quattro	382.500:-	395.400:-
2.0 TDI 120	266.800:-	279.700:-	3.0 TDI quattro tiptronic	402.300:-	410.600:-
2.0 TDI	273.000:-	285.900:-			
2.0 TDI Multitronic	292.800:-	305.700:-			
2.0 TDI 170	281.000:-	293.900:-			
2.7 TDI Multitronic	346.300:-	359.200:-			

Bränsleförbrukning & Avgascertifieringsvärden

Gäller bil i grundversion. Högre utrustningsnivå och eventuell unik svensk utrustning ger högre vikt och därmed högre bränsleförbrukning och CO2 utsläpp. Fordonsindividuella uppgifter om avgascertifieringsvärden och CO2 finns i bilregistret. Information om koldioxidbaserad fordonsskatt samt partikelfilterrabatt för dieslar finns på vägverkets hemsida, www.vagverket.se (Klicka på "Fordon", "Fordonsskatt", "Ny vägtrafikskattelag" i nämnd ordning).

Återvinning

Minst 85 % används till återvinning och återanvändning.

I enlighet med förordningen om producentansvar för bilar, SFS 1997:788, erbjuds Audis bilägare att kostnadsfritt lämna in sina uttjänta bilar för återvinning. För mer information om auktoriserade mottagningsstationer vänligen gå in på www.bilsweden.se.

Miljöcertifiering

Importören, Volkswagen Group Sverige AB, är certifierade enligt ISO14001. I stort sett alla produktionsanläggningar är certifierade enligt ISO14001 eller EMAS.

Tilläggsinformation

- 1) Miljöklass 2005PM gäller enbart dieslbilar och omfattar hårdare krav på partikelutsläpp än miljöklass 2005. Se www.vagverket.se (Klicka på "Fordon", "Fordonsskatt", "Ny vägtrafikskattelag", "Skattelättnad dieselfordon" i nämnd ordning) och www.naturvardsverket.se (Klicka på "Teknik", "Trafik", "Miljöklassning av bilar" i nämnd ordning).
- 2) Det finns en mängd olika definitioner på miljöbil
 - Miljöbil enligt statlig upphandling, "Förordning om myndigheters inköp och leasing av miljöbilar (2004:1364)". Se www.vagverket.se (Klicka på "Miljö", "Miljöbilar", "Förordning om ändring i förordningen (2004:1364) om myndigheters inköp och leasing av miljöbilar").
 - Miljöbil med sänkt förmånsvärde enligt skattelagstiftningen. Se www.skatteverket.se/infotext/arbetsgivare/miljobilar
 - Miljöbil enligt vissa kommuners miljöbilsdefinition. Se hemsidor på respektive kommun.
- 3) Angiven gasförbrukning uppmätt vid körning på certifieringsgas.

www.audi.se/miljo



Audi

www.audi.se

Audi Sverige, 151 88 Södertälje

Vi reserverar oss för eventuella ändringar och avvikelser.
Angivna priser tillämpas i Stockholm maj 2008.
Varje återförsäljare svarar självständigt för sin egen prissättning.